

# International ProStar



בדיקה לקבלת רישיון יבוא

חברת טרקטורים וציוד אי.טי.אי בע"מ

מקבוצת זוקו שילובים

11/2014



**PROStar+**

# מפרט סטנדרטי

2015 ProStar+ 113 6x4	דגם
2014	שנת ייצור
<b>מערכות הנעה ורכיבים עיקריים</b>	
N13, EPA 10, SCR 12.4 ליטר 1700 סל"ד / 450 כ"ס 1000 סל"ד / 2305 נ"מ שני מגדשי טורבו דו-שלביים	מנוע דיזל בתקינה עדכנית של שנת 2014, עם EPA 2010
Eaton Fuller RTLO(F)-16918B 18 הילוכים	תיבת הילוכים ידנית
Eaton UltraShift+ 16 Automated – אופציה	תיבת הילוכים רובוטית
Eaton Fuller Solo Advantage Air Assist	מצמד
6,350 ק"ג (14,000 ליברות)	סרן קדמי
20,865 ק"ג (46,000 ליברות) – מוגבל 19,000 ק"ג	סרן אחורי
HAS - 460-55 Hendrickson	מתלה אחורי
קפיץ עלה פרבולי עם בולם זעזועים	מתלה קדמי
GOODYEAR – 295/75R22.5	צמיגים
<b>מידות ומשקלים</b>	
5,410 מ"מ	רוחק סרנים
בין קירות – 10.3 מטר, בין מדרכות – 9.9 מטר	רדיוס סיבוב
50 טון	משקל כללי מותר (GCWR)
כ-8.3 טון	משקל עצמי
<b>חשמל</b>	
12V	
12V 4 x 28 00CCA	מצבר
200A	אלטרנאטור
<b>אחר</b>	
TC + ESP + ABS אוויר עם	בלמים ובטיחות
757 ליטר	מיכל דלק
60.6 ליטר	מיכל אוראה
Bendix 15.9 CFM	מדחס

# חלוקת משקולות

ק"ג	20865.6	כושר משא סרן אחורי
ק"ג	6350.4	כושר משא סרן קדמי
ליטר	757	מיכל דקל
ליטר	60.6	מיכל אוראה
מ"מ	5410.2	רוחק סרנים
ק"ג	50,000	משקל כולל GCW

מרחק ממרכז הסרנים האחוריים [מ"מ]	סה"כ [ק"ג]	סרן קדמי [ק"ג]	צמד סרנים אחוריים [ק"ג]	
	8,389	4,303	4,086	משאית - משקל עצמי
3175	643	378	266	דלק
3581.4	68	45	23	אוראה
4064	150	113	37	נהג + 1
	<b>9,250</b>	<b>4,838</b>	<b>4,412</b>	<b>סה"כ משאית</b>

483	16,000	1,428	14,572	מטען
	25,250	6,266	18,984	סה"כ
		6,350	19,000	מורשה

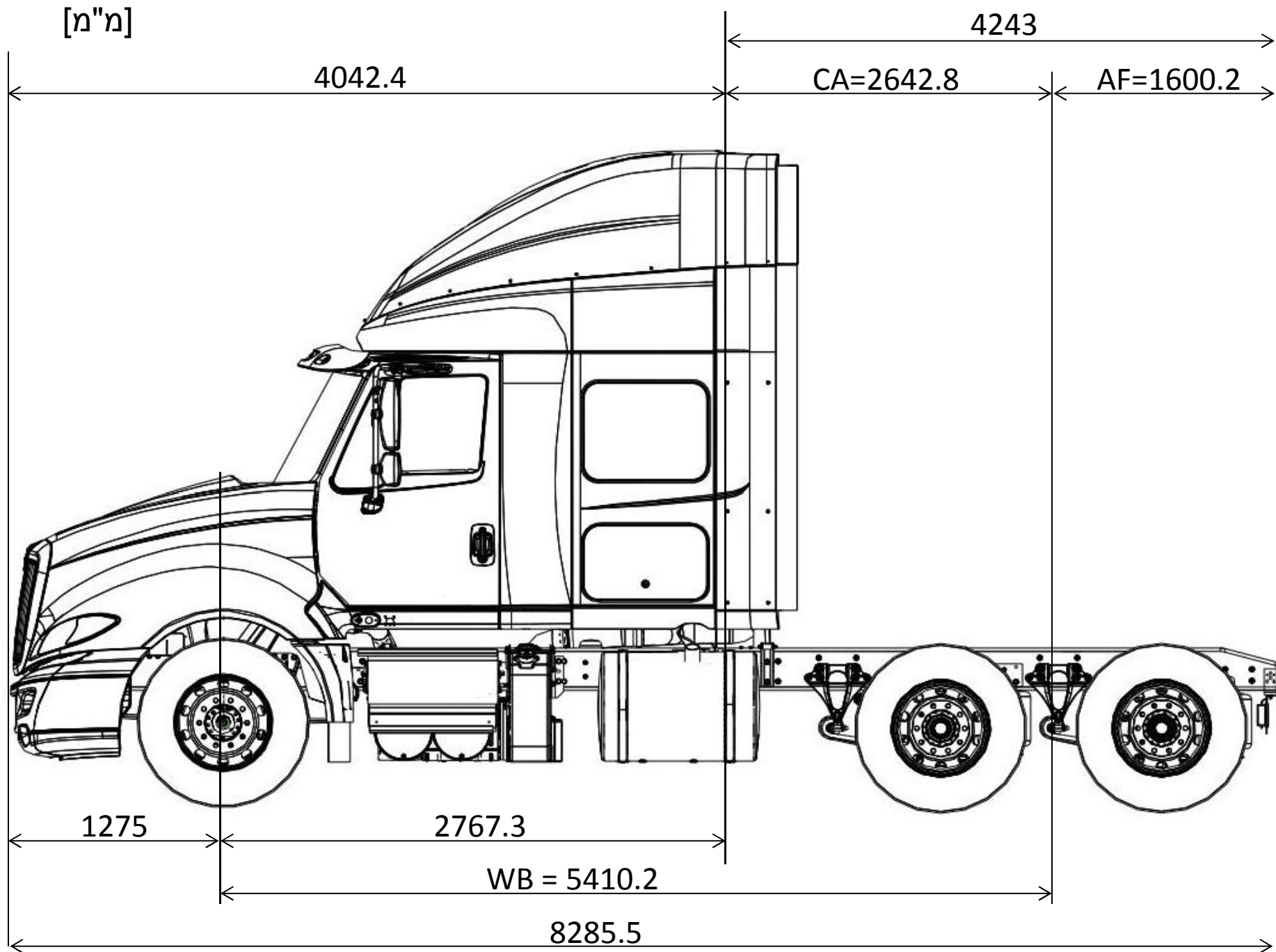

[m"m]

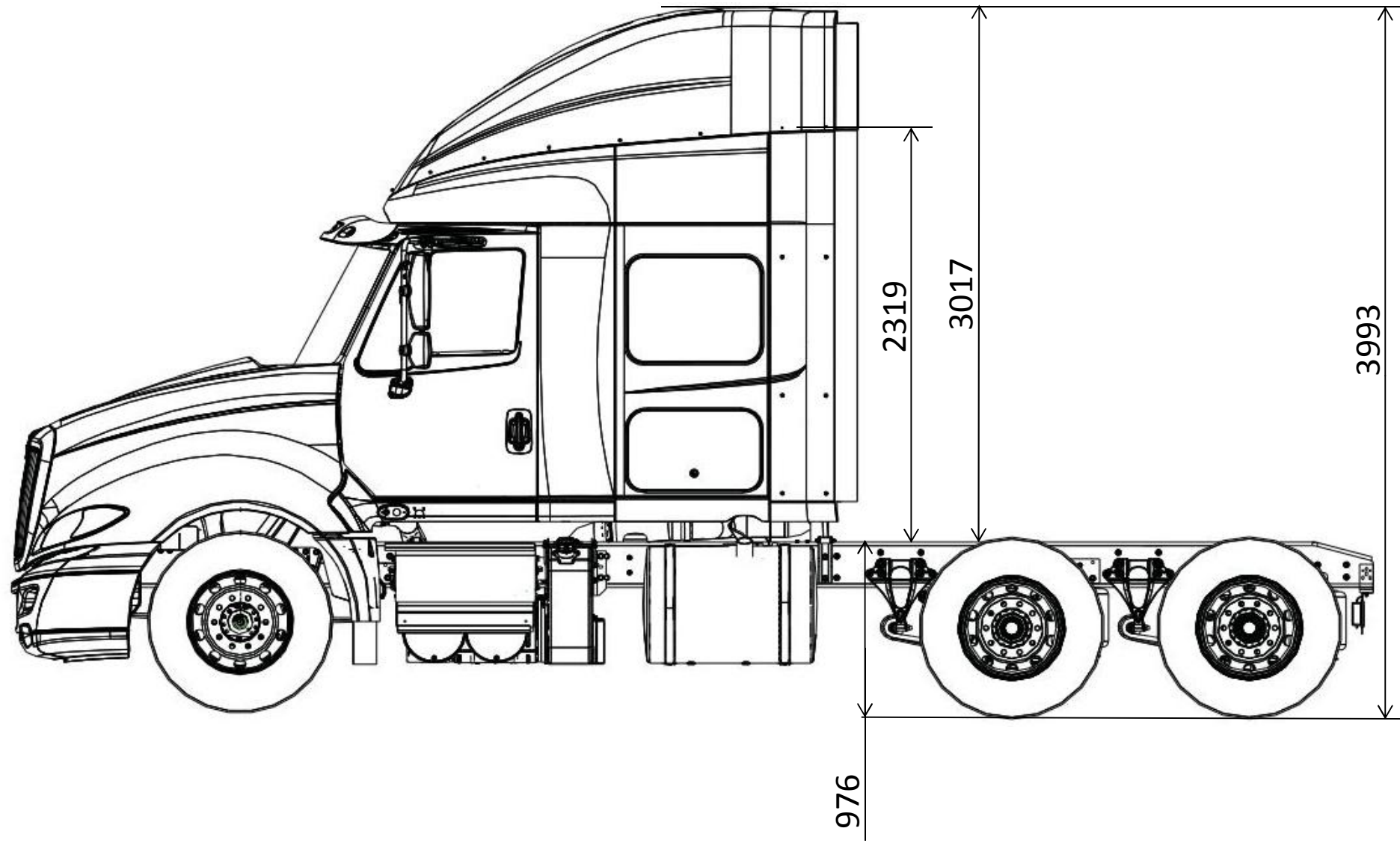

[מ"מ]

